



# ಜಾವೆಲಿನ್ ಎಸೆತ

೨ನೇ ತರಗತಿ

ಮೇಲಾಟಗಳು

ತಾತ್ಪರಿಕ



# ಅಧ್ಯಾಯ - 8 ಜಾವೆಲಿನ್ ಎಸೆತ

ಈ ಪಾಠದಲ್ಲಿ ಕೆಲಗಿನ ಅಂಶಗಳನ್ನು ತಿಳಿಯುತ್ತೇವೆ.

- ಜಾವೆಲಿನ್ ಎಸೆತದ ಇತಿಹಾಸ
- ಜಾವೆಲಿನ್ ಅಂಕಣದ ನಿಯಮಗಳು
- ಜಾವೆಲಿನ್ ಆಟದ ಅಕ್ರಮಗಳು, ತೂಕಗಳ ಬಗ್ಗೆ
- ಜಾವೆಲಿನ್ ಆಟದ ಪ್ರಸಿದ್ಧ ಕ್ರೀಡಾಪಟುಗಳು

# ಪೀಠಿಕೆ

ಜಾವೆಲಿನ್ ಎಸೆತದ ಸ್ಪರ್ಧೆಯು ಮೇಲಾಟಗಳಲ್ಲಿ ಒಂದು ಪ್ರಮುಖವಾದ ಮೈದಾನದ ಎಸೆತದ ಸ್ಪರ್ಧೆಯಾಗಿದ್ದು, ಮೇಲಾಟಗಳ ಎಸೆತದ ಸ್ಪರ್ಧೆಯಲ್ಲಿ ತನ್ನದೇ ಆದಂತಹ ಪ್ರಾಮುಖ್ಯತೆಯನ್ನು ಪಡೆದಿರುತ್ತದೆ. ಪ್ರಾಚೀನ ಕಾಲದಲ್ಲಿ ಜಾವೆಲಿನ್ ಎಸೆತ ಕ್ರೀಡೆ ಪ್ರಾರಂಭವಾಗಿದ್ದು, ಆದಿ ಮಾನವ ಬೇಟೆಗಾಗಿ ಉದ್ದವಾದ ಹಗುರ ಕೋಲಿನ ತುದಿಗೆ ಚೂಪಾದ ಕಲ್ಲನ್ನು ಸಿಕ್ಕಿಸಿ ಆಯುಧವಾಗಿ ಉಪಯೋಗಿಸುತ್ತಿದ್ದರು ಎಂದು ಇತಿಹಾಸದಿಂದ ತಿಳಿದುಬರುತ್ತದೆ. ಪ್ರಾಚೀನ ಗ್ರೀಕ್ರೊ ಯುದ್ಧದಲ್ಲಿ ಉಪಯೋಗಿಸುತ್ತಿದ್ದ ಒಂದು ಮುಖ್ಯ ಆಯುಧ ಜಾವೆಲಿನ್ ಆಗಿದ್ದು ಎಸೆಯುವುದಕ್ಕೆ ಅನುಕೂಲಕರವಾದಂತಹ ಹಗುರವಾದ ಈಟಿಯಾಗಿತ್ತು. ಆಧುನಿಕ ಜಾವೆಲಿನ್ ತೂಕ ಮತ್ತು ಉದ್ದಗಳಲ್ಲಿ ಅನೇಕ ಬದಲಾವಣೆಗಳನ್ನು ಪಡೆದಿದೆ. ನಿಯಮಗಳಲ್ಲಿ ಬದಲಾವಣೆಗಳಾಗಿ ಒಲಿಂಪಿಕ್, ಏಷಿಯನ್, ರಾಷ್ಟ್ರ ಮತ್ತು ರಾಜ್ಯ ಮುಂತಾದ ಹಂತಗಳಲ್ಲಿ ಮೇಲಾಟಗಳ ಮೈದಾನದ ಎಸೆತಗಳ ಸ್ಪರ್ಧೆಯಲ್ಲಿ ಒಂದು ಪ್ರಮುಖ ಸ್ಪರ್ಧೆಯಾಗಿದೆ.

## ಒಲಿಂಪಿಕ್‌ನಲ್ಲಿ ಜಾವೆಲಿನ್ ಇತಿಹಾಸ

- ಜಾವೆಲಿನ್ ಎಸೆತವು ಪ್ರಾಚೀನ ಗ್ರೀಕ್ ಒಲಿಂಪಿಕ್ಸ್ ಕ್ರೀಡೆಯಾಗಿದ್ದು, ನಂತರ ಆಧುನಿಕ ಒಲಿಂಪಿಕ್ ಕ್ರೀಡೆಯಲ್ಲಿ 1908 ರಲ್ಲಿ ಪುರುಷರಿಗೆ ಮತ್ತು 1932 ರಲ್ಲಿ ಮಹಿಳೆಯರಿಗೆ ಸೇರ್ಪಡೆಯಾಗಿದೆ. ಒಲಿಂಪಿಕ್‌ನಲ್ಲಿ ಜಾವೆಲಿನ್ ಎಸೆತದ ಸ್ಪರ್ಧೆಯು ಒಂದು ರೀತಿಯ ಕುತೂಹಲವನ್ನು ಉಂಟು ಮಾಡಿದೆ. ಈ ಹಿಂದೆ ಜಾವೆಲಿನ್‌ನ್ನು ಆಹಾರ ಪಡೆಯಲು ಆಯುಧವಾಗಿ ಉಪಯೋಗಿಸುತ್ತಿದ್ದರು. ಆದರೆ ಈಗ ಜಾವೆಲಿನ್‌ನ್ನು ಪದಕಗಳ ಬೇಟೆಗಾಗಿ (ಪಡೆಯಲು) ಎಸೆಯುತ್ತಾರೆ.

## ಜಾವೆಲಿನ್ ರಚನೆ :

- ಜಾವೆಲಿನ್ ತಲೆ, ಕಾಂಡ ಮತ್ತು ಹಗ್ಗದ ಹಿಡಿ ಎಂದು ಮೂರು ಭಾಗಗಳನ್ನು ಹೊಂದಿರುತ್ತದೆ.
- ಜಾವೆಲಿನ್ ತಲೆ ಮುಂದಿನ ಭಾಗ ಚೂಪಾಗಿ ಧಾತುವಿನಿಂದ ಮಾಡಲ್ಪಟ್ಟಿರುತ್ತದೆ.
- ಜಾವೆಲಿನ್‌ನ ಹಿಡಿಯು ಗುರುತ್ವಾಕರ್ಷಣದ ಮಧ್ಯಬಿಂದುವಿನಲ್ಲಿರುತ್ತದೆ.
- ಚಿತ್ರದಲ್ಲಿ ಗಮನಿಸಬಹುದಾಗಿದೆ.

# ಜಾವೆಲಿನ್



# ಜಾವೆಲಿನ್ ಎಸೆತದ ಅಂಕಣ

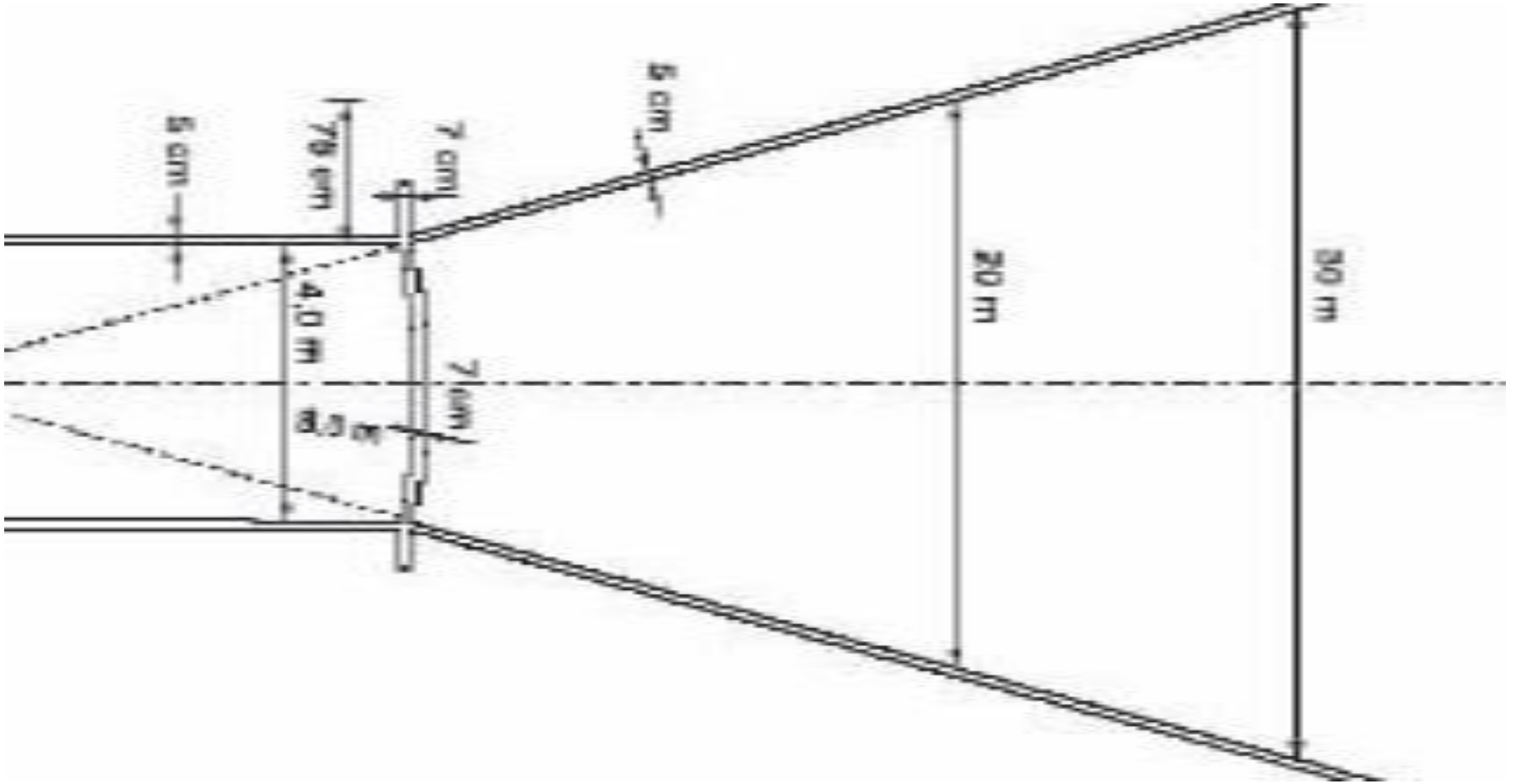

# ಜಾವೆಲಿನ್ ಎಸೆತದ ಅಂಕಣ

## JAVELIN SECTOR

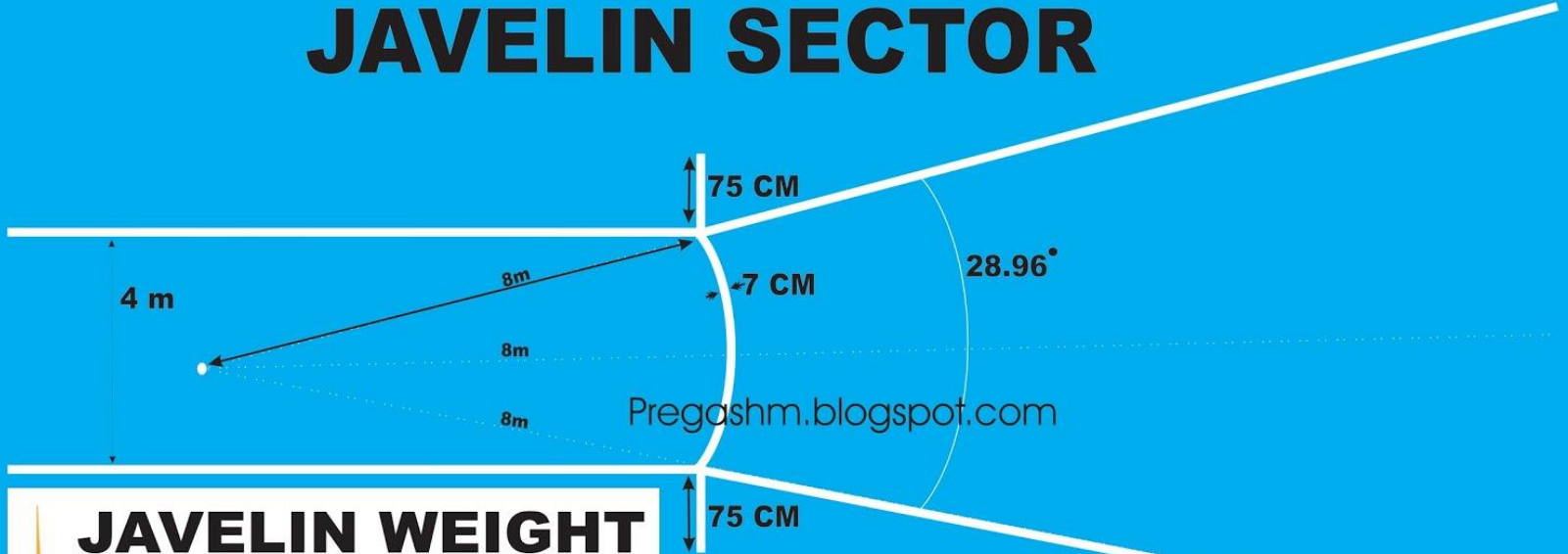

### JAVELIN WEIGHT

| J 17 Boys | U 19 Boys | U 17,<br>19 Girls |
|-----------|-----------|-------------------|
| 700 gm    | 800 gm    | 600 gm            |



## ಅಳತೆಗಳು :

1. ಜಾವೆಲಿನ್ ಎಸೆತದ ಓಟದ ಮಾರ್ಗ ಕನಿಷ್ಠ 30 ಮೀ.  
ನಿಂದ – 36.5 ಮೀ. ಉದ್ದವಿರಬೇಕು.
2. ಓಟದ ಮಾರ್ಗವು 4 ಮೀ. ಅಗಲವಿರುತ್ತದೆ.
3. ವೃತ್ತ ಪರಿಧಿಯು 7 ಸೆಂ.ಮೀ. ಅಗಲವಿರುವಂತೆ ಬಿಳಿಯ  
ಬಣ್ಣ ಹಚ್ಚಿರಬೇಕು.
4. ವೃತ್ತ ಪರಿಧಿಯ ಎರಡೂ ತುದಿಗಳಲ್ಲಿ ಓಡುವ ಮಾರ್ಗ  
ಸಮಾನಾಂತರ ಗೆರೆಗೆ ಲಂಬವಾಗಿ 75 ಸೆಂ.ಮೀ. ಉದ್ದ  
ಮತ್ತು ಸೆಂ.ಮೀ. ಅಗಲವಿರುವ ಬಿಳಿ ಬಣ್ಣದ ಸ್ಕ್ರಾಪ್  
ಗೆರೆಯನ್ನು ಹಾಕಬೇಕು.

# ಸ್ವರ್ಧೆಯ ಮೂಲ ನಿಯಮಗಳು :

1. ಜಾವೆಲಿನ್ ಎಸೆತವನ್ನು ಓಡುವ ಮಾರ್ಗದಿಂದ ಎಸೆಯಬೇಕು.
2. ಜಾವೆಲಿನ್‌ನ್ನು ಕಡಾಯವಾಗಿ ಅದರ ಹಗ್ಗದ ಹಿಡಿಯಲ್ಲಿ ಅಂಗೈ ಮೇಲ್ಮುಖವಾಗಿರುವಂತೆ ಹಿಡಿಯಬೇಕು.
3. ಜಾವೆಲಿನ್‌ನ್ನು ಭುಜದ ಮೇಲೆ ಹಿಡಿದು ಎಸೆಯಬೇಕು. ಮೊಣಕೈ ಮುಂದೆ ಚಾಚಿರುವಂತಿರಬೇಕು.
4. ಜಾವೆಲಿನ್ ಎಸೆದಾಗ ಅದರ ಲೋಹದ ತುದಿಯು ಮೊದಲು ನೆಲವನ್ನು ತಾಗಬೇಕು. ನಂತರ ಉಳಿದ ಭಾಗ ನೆಲಕ್ಕೆ ತಾಗಬಹುದು.
5. ಜಾವೆಲಿನ್ ನೆಲಕ್ಕೆ ತಾಗುವವರೆಗೆ ಎಸೆತಗಾರ ತನ್ನ ಬೆನ್ನನ್ನು ಎಸೆತದ ದಿಕ್ಕಿಗೆ ತೋರಿಸುವಂತಿಲ್ಲ.
6. ಜಾವೆಲಿನ್ ತುದಿಯ ಗುರುತು ಸೆಕ್ಟರಿನ ಗೆರೆಗಳ ಒಳಗೆ ಬೀಳಬೇಕು.

## ಸ್ಪರ್ಧೆಯ ಮೂಲ ನಿಯಮಗಳು :

7. ಎಸೆದ ಜಾವೆಲಿನ್ ನೆಲಕ್ಕೆ ತಾಗುವವರೆಗೆ ಓಡುವ ಮಾರ್ಗವನ್ನು ಬಿಡುವಂತಿಲ್ಲ.
8. ಜಾವೆಲಿನ್ ಎಸೆತದ ನಂತರ ಹೊರಗೆ ಹೋಗುವಾಗ ಬಿಳಿಯ ಅಡ್ಡ ಗೆರೆಯನ್ನು ಮುಟ್ಟದೆ ಆ ಗೆರೆಯ ಹಿಂಭಾಗದಲ್ಲಿ ವೃತ್ತದ ಹೊರಗೆ ಕಾಲಿಟ್ಟು ಬರಬೇಕು.
9. ಜಾವೆಲಿನ್ ಎಸೆತದ ಸ್ಪರ್ಧೆಯಲ್ಲಿ ಮೊದಲ ಸುತ್ತಿನಲ್ಲಿ ಮೂರು ಪ್ರಯತ್ನಗಳನ್ನು ಕೊಟ್ಟು ಅದರಲ್ಲಿ ಉತ್ತಮ ಪ್ರದರ್ಶನ ತೋರಿದ ಎಂಟು ಎಸೆತಗಾರರನ್ನು ಆಯ್ಕೆ ಮಾಡಿಕೊಂಡು ಮತ್ತೆ ಮೂರು ಅವಕಾಶಗಳನ್ನು ನೀಡಲಾಗುವುದು.

## ವಚರಿಕೆ :

- ಜಾವೆಲಿನ್ ಕಲಿಯುವಾಗ ಅಥವಾ ಕಲಿಸುವಾಗ ವಿದ್ಯಾರ್ಥಿಗಳು ಎಸೆತದ ಸೆಕ್ಟರ್‌ನ ಹಿಂದೆ ಅಥವಾ ದೂರ ನಿಲ್ಲಬೇಕು.
- ಯಾಕೆಂದರೆ ಜಾವೆಲಿನ್ ಎಸೆತಗಾರನ ಕೈ ಜಾರಿ ಆಕಸ್ಮಿಕವಾಗಿ ಸೆಕ್ಟರ್‌ನ ಹೊರಗಿರುವ ವಿದ್ಯಾರ್ಥಿಗಳಿಗೆ ತಗುಲುವ ಅಪಾಯವಿರುತ್ತದೆ.

## ಅಕ್ರಮಗಳು :

- 1) ಜಾವೆಲಿನ್ ಎಸೆತದ ಓಡುವ ಮಾರ್ಗದ ಹೊರಗಡೆಯಿಂದ ಓಡಿ ಬರುವಂತಿಲ್ಲ.
- 2) ಜಾವೆಲಿನ್ ಕ್ರಮಬದ್ಧವಲ್ಲದ ಶೈಲಿಯಲ್ಲಿ ಎಸೆದಾಗ,
- 3) ಜಾವೆಲಿನ್ ತುದಿಯು ಸೆಕ್ಟರಿನ ಗೆರೆಯ ಮೇಲೆ ಅಥವಾ ಹೊರಗೆ ಗುರುತು ಮಾಡಿದರೆ
- 4) ಓಡುವ ಮಾರ್ಗ ಮತ್ತು ವೃತ್ತ ಪರಿಧಿಯ ಗೆರೆಯನ್ನು ದೇಹದ ಯಾವುದೇ ಭಾಗದಿಂದ ಎಸೆಯಲು ಪ್ರಾರಂಭಿಸಿದ ಮೇಲೆ ಮುಟ್ಟಿದರೆ,
- 5) ಜಾವೆಲಿನ್ ಎಸೆದ ನಂತರ ಉಪಕರಣ ನೆಲಕ್ಕೆ ತಾಗುವ ಮುಂಚೆ ಓಡುವ ಮಾರ್ಗವನ್ನು ಬಿಟ್ಟಾಗ.

# ವಿವಿಧ ಗಾತ್ರದ ಜಾವೆಲಿನ್ ಅಳತೆಗಳು

| ಜಾವೆಲಿನ್                              | ಮಹಿಳೆಯರಿಗೆ /<br>ಬಾಲಕಿಯರಿಗೆ<br>ಕಿರಿಯ ಬಾಲಕರಿಗೆ | ಬಾಲಕರಿಗೆ/ | ಪುರುಷರಿಗೆ |
|---------------------------------------|----------------------------------------------|-----------|-----------|
| ದಾಖಲೆಯನ್ನು<br>ಒಪ್ಪಬೇಕಾದ ಕನಿಷ್ಠ<br>ತೂಕ | 600 ಗ್ರಾಂ.                                   | 700 ಗ್ರಾ  | 800 ಗ್ರಾ  |
| ಜಾವೆಲಿನ್ ಉದ್ದ -<br>ಕನಿಷ್ಠ             | 2.20 ಮೀ.                                     | 2.30 ಮೀ.  | 2.60 ಮೀ   |
| ಗರಿಷ್ಠ                                | 2.30 ಮೀ.                                     | 2.40 ಮೀ.  | 2.70 ಮೀ.  |

# ರಾಜ್ಯದ ಕ್ರೀಡಾಪಟು ಕಾಶಿನಾಥ ನಾಯ್ಕ

- ಕಾಶಿನಾಥ ನಾಯ್ಕರವರು ಶಿರಸಿ ಮೂಲದವರು. ಇವರು ಉತ್ತಮ ಜಾವೆಲಿನ್ ಎಸೆತಗಾರರಾಗಿದ್ದಾರೆ.
- ಸೀನಿಯರ್ ಇಂಟರ್‌ನ್ಯಾಷನಲ್ ಅಥ್ಲೆಟಿಕ್ ಚಾಂಪಿಯನ್‌ಶಿಪ್‌ನಲ್ಲಿ **73.77 ಮೀ.** ದೂರ ಜಾವೆಲಿನ್‌ನ್ನು ಎಸೆದು ಬಂಗಾರದ ಪದಕವನ್ನು ಗಳಿಸಿದ್ದಾರೆ.
- ದೆಹಲಿಯಲ್ಲಿ ನಡೆದ 19ನೇ **ಕಾಮನ್‌ವೆಲ್ತ್ ಗೇಮ್‌ನಲ್ಲಿ** 74.29 ಮೀ. ದೂರ ಜಾವೆಲಿನ್‌ನ್ನು ಎಸೆದು ಕಂಚಿನ ಪದಕವನ್ನು ಗಳಿಸಿದ್ದಾರೆ.
- ಇವರು ಪುಣೆಯ ಆರ್ಮಿ ಸ್ಪೋರ್ಟ್ಸ್ ಸಂಸ್ಥೆಯಲ್ಲಿ ತರಬೇತಿಯನ್ನು ಪಡೆಯುತ್ತಿದ್ದಾರೆ ಮತ್ತು ಇವರು ಸುಬೇದರ್ 69 ನಲ್ಲಿ **ಆರ್‌ಮಾರಿ** ರೆಜಿಮೆಂಟ್‌ನಲ್ಲಿದ್ದಾರೆ.

# ಕಾಶಿನಾಥ ನಾಯ್ಕ

| Personal information    |                                                                                                         |
|-------------------------|---------------------------------------------------------------------------------------------------------|
| Born                    | 12 May<br>1983 (age 34)<br><a href="#">Sirsi, Karnataka</a> ,                                           |
| Sport                   |                                                                                                         |
| Country                 | <a href="#">India</a>  |
| Sport                   | Athletics                                                                                               |
| Event(s)                | <a href="#">Javelin</a>                                                                                 |
| Achievements and titles |                                                                                                         |
| Personal best(s)        | <b>77.33</b> meters<br>( <a href="#">Hyderabad</a> 2009)                                                |





# ಕಾಶಿನಾಥ ನಾಯ್ಕ



# ರಾಷ್ಟ್ರೀಯ ಕ್ರೀಡಾಪಟು ಸಬಿರ್ ಅಲಿ :

- ಸಬಿರ್ ಅಲಿಯವರು ಭಾರತದ ಮಾಜಿ ಜಾವೆಲಿನ್ ಎಸೆತಗಾರರಾಗಿದ್ದಾರೆ.
- ಇವರು 1984ರಲ್ಲಿ ಕರ್ಮಂಡುವಿನಲ್ಲಿ ಆಯೋಜಿಸಿದ್ದ **ಸ್ಯಾಪ್ ಗೇಮ್ಸ್‌ನಲ್ಲಿ** ಬೆಳ್ಳಿಯ ಪದಕವನ್ನು ಗಳಿಸಿದ್ದಾರೆ. ನಂತರ ಬೇರೆ ಬೇರೆ ಹಂತಗಳ ಸ್ಪರ್ಧೆಗಳಲ್ಲಿ ಭಾಗವಹಿಸಿ ಉತ್ತಮ ಪ್ರದರ್ಶನ ತೋರಿದ್ದಾರೆ.
- ಇವರ ಅತ್ಯುನ್ನತ ಸಾಧನೆಗಾಗಿ ಭಾರತ ಸರ್ಕಾರ ಇವರಿಗೆ 1981 ರಲ್ಲಿ ಭಾರತದ ಅತ್ಯುನ್ನತ ಕ್ರೀಡಾ ಪ್ರಶಸ್ತಿಯಾದ **ಅರ್ಜುನ ಪ್ರಶಸ್ತಿಯನ್ನು** ನೀಡಿದೆ. ಇವರು ಮಹಾರಾಷ್ಟ್ರ ಮೂಲದವರು.

# ಸಬಿರ್ ಅಲಿ



# ರಾಷ್ಟ್ರೀಯ ಕ್ರೀಡಾಪಟು ನೀರಜ್ ಚೋಪ್ರ

- :2016 ರಲ್ಲಿ ಪೋಲೆಂಡ್‌ನಲ್ಲಿ ಜರುಗಿದ ಐ.ಎ.ಎ.ಎಫ್. (ಜುನಿಯರ್) ವಯೋಮಿತಿಯೊಳಗಿನ ಅಂತರಾಷ್ಟ್ರೀಯ ಜಾವಲಿನ್ ಸ್ಪರ್ಧೆಯಲ್ಲಿ ಭಾರತವನ್ನು ಪ್ರತಿನಿಧಿಸಿ **86.48** ಮೀಟರ್ ದೂರವನ್ನು ಎಸೆದು ವಿಶ್ವದಾಖಲೆಯನ್ನು ನಿರ್ಮಿಸಿರುತ್ತಾರೆ.
- ಇವರು ಹರಿಯಾಣ ರಾಜ್ಯದವರಾಗಿರುತ್ತಾರೆ.

| Personal information                       |                                                                                                                |
|--------------------------------------------|----------------------------------------------------------------------------------------------------------------|
| Nationality                                | Indian                                                                                                         |
| Born                                       | 24 December 1997 (age 20) <sup>[1]</sup><br>Khandra, <a href="#">Panipat</a> , <a href="#">Haryana</a> , India |
| Residence                                  | Khandra                                                                                                        |
| Sport                                      |                                                                                                                |
| Country                                    | India                         |
| Sport                                      | <a href="#">Track and field</a>                                                                                |
| Event(s)                                   | <a href="#">Javelin throw</a>                                                                                  |
| Coached by                                 | Garry Calvert                                                                                                  |
| Achievements and titles                    |                                                                                                                |
| Personal best(s)                           | 86.48 ( <a href="#">Bydgoszcz</a> 2016) <a href="#">WJR</a> , <a href="#">NR</a>                               |
| Medal record <span>[hide]</span>           |                                                                                                                |
| <a href="#">World Junior Championships</a> |                                                                                                                |
|                                            | <a href="#">2016 Bydgoszcz</a> <a href="#">Javelin</a>                                                         |
| <a href="#">South Asian Games</a>          |                                                                                                                |
|                                            | <a href="#">2016 Guwahati/Shillong</a> <a href="#">Javelin</a>                                                 |
| <a href="#">Asian Championships</a>        |                                                                                                                |
|                                            | <a href="#">2017 Bhubaneshwar</a> <a href="#">Javelin</a>                                                      |
| Updated on 9 July 2017.                    |                                                                                                                |

# ರಾಷ್ಟ್ರೀಯ ಕ್ರೀಡಾಪಟು ನೀರಜ್ ಚೋಪ್ರ



# ಅಂತಾರಾಷ್ಟ್ರೀಯ ಕ್ರೀಡಾಪಟು - ಹೊಸ್ಟೆಟ್ಲರ್ :

- ಹೊಸ್ಟೆಟ್ಲರ್‌ರು 08-08-1986 ರಲ್ಲಿ ಜನಿಸಿದರು. 2009 ರಲ್ಲಿ ಇವರು ಜಾವೆಲಿನ್‌ನ್ನು 83.16 ಮೀ. ದೂರ ಎಸೆದು PAC-10 ಚಾಂಪಿಯನ್‌ಶಿಪ್‌ನಲ್ಲಿ ಪದಕವನ್ನು ಗಳಿಸುವುದರೊಂದಿಗೆ ಇದು ಅವರ ಉತ್ತಮ ವೈಯಕ್ತಿಕ ದೂರವಾಗಿತ್ತು.
- ಇವರು ಕ್ರಿಸ್ತಿನಾ ಸ್ಟೆರ್‌ವಿನ್‌ರವರಲ್ಲಿ ತರಬೇತಿಯನ್ನು ಪಡೆಯುತ್ತಿದ್ದರು. ಇವರು ಒರೆಂಗಾನ್ ವಿಶ್ವವಿದ್ಯಾಲಯದಲ್ಲಿ ದಾಖಲೆಯನ್ನು ನಿರ್ಮಿಸಿದ್ದರು.
- ಇವರು ಯು.ಎಸ್.ಎ. ಚಾಂಪಿಯನ್‌ಶಿಪ್, ಎನ್.ಸಿ.ಎ.ಎ. ಚಾಂಪಿಯನ್‌ಶಿಪ್, 2011 ರ ಟೊರಾಂಟೊ ಇಂಟರ್‌ನ್ಯಾಷನಲ್ ಟ್ರಾಕ್ ಆಂಡ್‌ಸ ಫೀಲ್ಡ್‌ನಲ್ಲಿ ಭಾಗವಹಿಸಿ ಬಹುಮಾನಗಳನ್ನು ಗಳಿಸಿದ್ದಾರೆ.
- ಇವರು 2012 ರ ಲಂಡನ್ ಒಲಿಂಪಿಕ್‌ನಲ್ಲಿ ಜಾವೆಲಿನ್ ಎಸೆತದ ಸರ್ಧೆಯಲ್ಲಿ ಭಾಗವಹಿಸಿದ್ದಾರೆ. 2008 ರ ಒಲಿಂಪಿಕ್‌ನಲ್ಲಿ ಅರ್ಹತಾ ಸುತ್ತಿನಲ್ಲಿ 18 ನೇ ಸ್ಥಾನ ಗಳಿಸಿದ್ದಾರೆ.
- ಇವರು 'ವಿಜ್ಞಾನ ಪದವೀಧರರಾಗಿದ್ದು' 'ವೆಬ್‌ಸೈಟ್' ಮತ್ತು 'ಗ್ರಾಫಿಕ್ ಡಿಸೈನರ್'ನ್ನು ತಮ್ಮ ವೃತ್ತಿಯನ್ನಾಗಿಸಿಕೊಂಡಿದ್ದಾರೆ.
- 2012 ರ ಯು.ಎಸ್. ಒಲಿಂಪಿಕ್ ಟ್ರಯಲ್ ಟ್ರಾಕ್ ಮತ್ತು ಫೀಲ್ಡ್ನ ಪ್ರಾಜೆಕ್ಟ್ ಮ್ಯಾನೇಜ್‌ಮೆಂಟ್ ತಂಡದಲ್ಲಿ ಕಾರ್ಯನಿರ್ವಹಿಸುತ್ತಿದ್ದಾರೆ.

# ಹೂಸ್ಕೆರ್

| Personal information    |                                                                                                                 |
|-------------------------|-----------------------------------------------------------------------------------------------------------------|
| Nationality             | <a href="#">United States</a>  |
| Born                    | August 8,<br>1986 (age 31)                                                                                      |
| Residence               | <a href="#">Chula Vista, California</a>                                                                         |
| Height                  | 6 ft 2 in (1.88 m)                                                                                              |
| Weight                  | 215 lb (98 kg)                                                                                                  |
| Sport                   |                                                                                                                 |
| Sport                   | <a href="#">Track and field</a>                                                                                 |
| Event(s)                | <a href="#">Javelin throw</a>                                                                                   |
| College team            | <a href="#">Oregon</a>                                                                                          |
| Coached by              | <a href="#">Christina Scherwin</a>                                                                              |
| Achievements and titles |                                                                                                                 |
| Personal best(s)        | <b>Javelin:</b> 83.83m<br>(275')                                                                                |





# ಅಂತಾರಾಷ್ಟ್ರೀಯ ಕ್ರೀಡಾಪಟು -

## ಲೆಸ್ಲಿ ಕೊಪ್‌ಲ್ಯಾಂಡ್ :

- ಲೆಸ್ಲಿ ಕೊಪ್‌ಲ್ಯಾಂಡ್‌ರವರು ಫಿಜಿ ದೇಶದವರಾಗಿದ್ದು
- ಫಿಜಿ ದೇಶದಿಂದ ಒಲಿಂಪಿಕ್‌ನಲ್ಲಿ ಭಾಗವಹಿಸಿದ ಎರಡನೆಯವರಾಗಿದ್ದಾರೆ.
- 2012 ರ ಲಂಡನ್ ಒಲಿಂಪಿಕ್‌ನಲ್ಲಿ ಜಾವೆಲಿನ್ ಎಸೆತದಲ್ಲಿ ಭಾಗವಹಿಸಿ ಅಂತಿಮ ಅರ್ಹತಾ ಪಟ್ಟಿಯಲ್ಲಿ ಸ್ಥಾನವನ್ನು ಗಳಿಸಿದ್ದರು.
- ಇವರು ವಾಸಿಸುತ್ತಿರುವ ಪ್ರದೇಶ ನಡುಗಡೆಯಾಗಿದ್ದು, ಅಲ್ಲಿ ಒಂದೇ ಕ್ರೀಡಾಂಗಣವಿದ್ದು, ಅದರಲ್ಲಿಯೇ ಸಾಕರ್, ರಗ್ಬಿಯನ್ನು ಸಹ ಆಡುತ್ತಾರೆ. ಹೀಗಾಗಿ ಇವರಿಗೆ ಸರಿಯಾಗಿ ಜಾವೆಲಿನ್ ಅಭ್ಯಾಸ ಮಾಡಲು ಸಾಧ್ಯವಾಗುತ್ತಿರಲಿಲ್ಲ ಹಾಗೂ ತಾಂತ್ರಿಕವಾಗಿ ಮತ್ತು ಸಂಪನ್ಮೂಲಗಳ ಕೊರತೆಯನ್ನು ಎದುರಿಸುತ್ತಿರುವ ಪ್ರದೇಶವಾಗಿದೆ. ಹೀಗಾಗಿ ತಾಂತ್ರಿಕವಾಗಿ ಮುಂದುವರೆದ, ಸಂಪನ್ಮೂಲಗಳನ್ನು ಹೊಂದಿರುವ ದೇಶಗಳ ಜೊತೆಯಲ್ಲಿ ಪೈಪೋಟಿ ಮಾಡುವುದು ಕಷ್ಟವಾಗಿತ್ತು.

- ಈಗ ಇವರಿಗೆ ಜೇಮ್ಸ್‌ರವರು ತರಬೇತಿಯನ್ನು ನೀಡುತ್ತಿದ್ದು, ರೆಡ್‌ಬುಲ್ ಸಂಸ್ಥೆಯವರು ಪ್ರಾಯೋಜಕತ್ವವನ್ನು ವಹಿಸಿಕೊಂಡು ಇವರಿಗೆ ಸ್ಪರ್ಧೆಯಲ್ಲಿ ಭಾಗವಹಿಸಲು ಬೇಕಾದ ಸವಲತ್ತು ಮತ್ತು ಸೌಲಭ್ಯಗಳನ್ನು ಒದಗಿಸುತ್ತಿದ್ದಾರೆ.
- ಇವರಿಗೆ ಅಂತಾರಾಷ್ಟ್ರೀಯ 'ಒಲಿಂಪಿಕ್ ಸಮಿತಿಯ ಸ್ಕಾಲರ್‌ಶಿಪ್' ದೊರೆತಿದೆ.
- ಇವರ ಉತ್ತಮ ಜಾವೆಲಿನ್ ಎಸೆತದ ದೂರ 80 ಮೀ.
- ಇವರು ಪೂರ್ಣ ಗಮನವನ್ನು ಜಾವೆಲಿನ್ ಅಭ್ಯಾಸಕ್ಕೆ ನೀಡಿದ್ದಾರೆ.

# ಲೆಸ್ಲಿ ಕೊಪ್‌ಲ್ಯಾಂಡ್ :

| Personal information            |                                                       |
|---------------------------------|-------------------------------------------------------|
| Full name                       | Leslie Arthur Copeland                                |
| Nationality                     | Fijian                                                |
| Born                            | 23 April 1988 (age 29)<br><a href="#">Tavua, Fiji</a> |
| Height                          | 1.83 m (6 ft 0 in)                                    |
| Weight                          | 102 kg (225 lb)                                       |
| Sport                           |                                                       |
| Country                         | <a href="#">Fiji</a>                                  |
| Sport                           | Athletics                                             |
| Event(s)                        | <a href="#">Javelin</a>                               |
| Men's <a href="#">Athletics</a> |                                                       |



ಅಂತಾರಾಷ್ಟ್ರೀಯ ಕ್ರೀಡಾಪಟು –  
ಆ್ಯಂಡ್ರ್ಯೂಸ್ ತೊರ್ಕ್ಲೆಡ್ಸ್ :



# ಆ್ಯಂಡ್ರ್ಯೂಸ್ ತೊರ್ಲೆಡ್ಸ್

- ನಾರ್ವೆಯ ಆ್ಯಂಡ್ರ್ಯೂಸ್ ತೊರ್ಲೆಡ್ಸ್ 2008 ರಲ್ಲಿ ಒಲಿಂಪಿಕ್‌ನಲ್ಲಿ ಎರಡನೆಯ ಬಂಗಾರದ ಪದಕವನ್ನು ಜಾವೆಲಿನ್ ಎಸೆತದಲ್ಲಿ ಗಳಿಸಿದರು.
- ಅವರು ಮೊದಲ ಪ್ರಯತ್ನದಲ್ಲಿ 84.74 ಮೀ.ನ್ನು, ಮೂರನೇ ಪ್ರಯತ್ನದಲ್ಲಿ ಎಸೆದ 87.93 ಮೀ. ದೂರದಿಂದಾಗಿ ಅವರು ಒಲಿಂಪಿಕ್‌ನಲ್ಲಿ ಬಂಗಾರದ ಪದಕ ಪಡೆದರು.
- ಆದರೆ ಐದನೇ ಪ್ರಯತ್ನದಲ್ಲಿ 90.57 ಮೀ. ಎಸೆದ ದೂರ ಅವರನ್ನು ಒಲಿಂಪಿಕ್ ದಾಖಲೆಯಲ್ಲಿ ಮೇಲೇರಿಸಿತು.
- ಇವರ ವೈಯಕ್ತಿಕ ಉತ್ತಮ ಎಸೆತದ ದೂರ 91.59 ಮೀ. ಆಗಿರುತ್ತದೆ.
- ಇವರು 01-04-1982 ರಂದು ನಾರ್ವೆಯ ಕ್ರಿಸ್ತಿಯ ಸ್ಯಾಂಡ್‌ನಲ್ಲಿ ಜನಿಸಿದರು. ಇವರಿಗೆ ಮೊದಲ ತರಬೇತುದಾರ ಅವರ ತಂದೆ ಮಾಜಿ ಜಾವೆಲಿನ್ ಎಸೆತಗಾರ ಟಾಮ್.

- ಟಾಮ್‌ರವರ ಜಾವೆಲಿನ್ ಎಸೆತದ ದೂರ 71.64 ಮೀ. ತೂರ್ಕ್ಲಿಡ್ಸ್‌ನ್ ಅವರ ತಾಯಿ ಬೆಂಟೆ ಅಮುಂಡ್ಸ್‌ನ್‌ರವರು 1972 ರಲ್ಲಿ 100 ಮೀ. ಹರ್ಡಲ್ಸ್‌ನ್‌ನಲ್ಲಿ ರಾಷ್ಟ್ರೀಯ ಪದಕವನ್ನು ಗಳಿಸಿದ ಕ್ರೀಡಾಪಟುವಾಗಿದ್ದಾರೆ.
- 1994ರ ನಾರ್ವೆಗೈನ್ ಚಾಂಪಿಯನ್‌ಶಿಪ್‌ನಲ್ಲಿ ಕಂಚಿನ ಪದಕ ಪಡೆದರು.
- 1999 ರವರೆಗೆ ತಂದೆಯ ತರಬೇತಿಯಲ್ಲಿ ಯುರೋಪಿಯನ್ ಜೂನಿಯರ್ ಚಾಂಪಿಯನ್‌ಶಿಪ್‌ನಲ್ಲಿ ಏಳನೆಯವರಾಗಿದ್ದರು. 2000 ರಲ್ಲಿ ನಾರ್ವೆಗೈನ್ ಚಾಂಪಿಯನ್‌ಶಿಪ್ ಮತ್ತು ವಿಶ್ವ ಜೂನಿಯರ್ ಚಾಂಪಿಯನ್‌ಶಿಪ್‌ನಲ್ಲಿ ಎರಡನೆಯವರಾಗಿದ್ದರು. 2001 ರಲ್ಲಿ ಅಸ್ಕೂಂಡ್ ಮಾರ್ಟಿನ್ಸ್‌ನ್‌ರವರ ಹತ್ತಿರ ತರಬೇತಿಯನ್ನು ಪ್ರಾರಂಭಿಸಿದರು.



# ವಂದನೆಗಳು



ಸಂತೋಷ್ ಕುಮಾರ್ ಸಿ.ಆರ್

ದೈಹಿಕ ಶಿಕ್ಷಣ ಶಿಕ್ಷಕರು

ಸಂಪನ್ಮೂಲ ವ್ಯಕ್ತಿ

ಸರ್ಕಾರಿ ಪ್ರೌಢಶಾಲೆ, ಹಗರನಹಳ್ಳಿ.

ಹುಣಸೂರು ತಾಲ್ಲೂಕು ಮೈಸೂರು ಜಿಲ್ಲೆ

ಮೊ.ಸಂ : 99027 11349